

Trivella serie TB 51

Caratteristiche tecniche

Portata d'olio massima :	39 l/min
Pressione massima :	450 bar
Velocità di rotazione :	4,3 giri/litro
Potenza erogata :	20 kW
Coppia massima :	1.420 Nm
Tipo d'innesto :	Chiave esagonale 50 mm
Riduttore :	Epicycloidale, in acciaio
Motore :	39 cm ³ , pistoni, bi-direzionale
Drenaggio esterno :	Raccomandato
Peso :	60 kg
Dimensioni :	

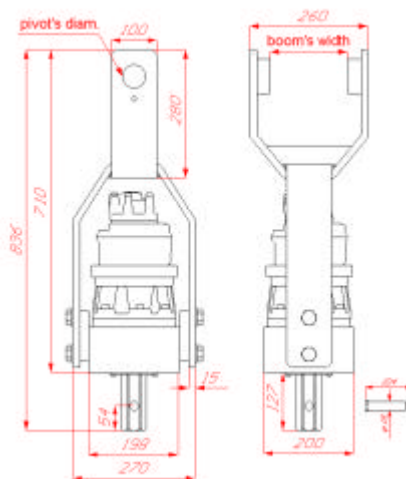

Colore :	RAL 1028
Sella di collegamento :	Fabbricata sulle misure fornite dal cliente (larghezza del braccio, diametro del perno), possibilità di un attacco rapido. Su richiesta per gli skid loader.
Peso del mini – escavatore :	2 a 5 tonnellate, o gru